

**ASPIRATEUR DE LIQUIDES
ET DE POUSSIÈRES AVEC
SOUFFLANTE
DÉTACHABLE DE
16 GALLONS**

- Montage
- Fonctionnement
- Pièces de rechange

**CONSERVEZ CE MODE D'EMPLOI POUR VOUS
Y RÉFÉRER ÉVENTUELLEMENT À L'AVENIR.**

Mode d'emploi du Dirt Hawg

MODÈLE N°

DH16250

Vous trouverez les numéros de modèle et de série sur le côté de la tête de puissance. Il est recommandé d'inscrire ces deux numéros en lieu sûr pour référence future

POUR VOTRE SÉCURITÉ

LISEZ ATTENTIVEMENT TOUTES LES INSTRUCTIONS

Table des matières

Sujet	Page	Sujet	Page
Instructions de sécurité	2	Positionnement de la soufflante détachable. .	9
Introduction	4	Fonctionnement	10
Déballage et contrôle du contenu du carton	4	Entretien	13
Assemblage	5	Pièces de rechange	16
		Garantie	20

INSTRUCTIONS IMPORTANTES RELATIVES À LA SÉCURITÉ CONSERVER CES INSTRUCTIONS

Il faut lire et comprendre ce mode d'emploi et toutes les étiquettes figurant sur l'aspirateur de liquides et de poussières avant de l'utiliser. Pour utiliser cet aspirateur en toute sécurité, l'utilisateur doit faire preuve de bon sens, rester alerte et savoir comment l'appareil fonctionne. N'utilisez votre aspirateur de liquides et de poussières que de la façon qui est décrite dans ce mode d'emploi. Afin de réduire le risque de blessures personnelles ou d'endommagement de votre aspirateur de liquides et de poussières, n'utilisez que des accessoires recommandés par DIRT HAWG.

MOTS de signalisation pour la sécurité

DANGER : Signifie que si les informations relatives à la sécurité ne sont pas respectées, quelqu'un **sera** grièvement blessé, ou même tué.

AVERTISSEMENT : Signifie que si les informations relatives à la sécurité ne sont pas respectées, quelqu'un **sera peut-être** grièvement blessé, ou même tué.

MISE EN GARDE : Signifie que si les informations relatives à la sécurité ne sont pas respectées, quelqu'un **risque d'être** blessé.

Il faut suivre les précautions fondamentales en matière de sécurité lors de l'utilisation de l'aspirateur de liquides et de poussières, notamment :

AVERTISSEMENT – Pour réduire le risque d'incendie, de choc électrique ou de blessure :

- Ne laissez pas l'aspirateur en marche pendant que vous êtes absent.
- N'aspirez pas, et n'utilisez pas cet aspirateur de liquides et de poussières à proximité de gaz ou de liquides inflammables ou combustibles, ou de poussières explosives, comme de l'essence ou d'autres carburants, un allume-barbecue liquide, des produits de nettoyage, de la peinture à l'huile, du gaz naturel, de l'hydrogène ou des poussières explosives telles que de la poussière de charbon, de la poussière de magnésium, de la poussière céréalière ou de la poudre pour les armes à feu. Des étincelles à l'intérieur du moteur risquent d'enflammer les vapeurs ou les poussières inflammables.

- N'aspirez jamais des objets brûlants ou fumants tels que des cigarettes, des allumettes ou des cendres encore chaudes.
- Gardez le cordon d'alimentation à distance des surfaces chauffées.
- N'exposez pas l'aspirateur à la pluie. Conservez-le à l'intérieur d'un bâtiment.
- Ne débranchez pas l'aspirateur en tirant sur le cordon d'alimentation. Pour le débrancher, saisissez la fiche, et non pas le cordon.
- N'utilisez pas l'aspirateur si le cordon d'alimentation, la fiche ou d'autres pièces sont endommagés.
- Si votre aspirateur de liquides et de poussières ne fonctionne pas comme il devrait le faire, si quelqu'un l'a fait tomber, s'il a été endommagé, laissé à l'extérieur ou plongé dans de l'eau, ou si des pièces sont absentes, retournez-le à un centre de service à la clientèle indépendant.
- Ne tirez pas l'aspirateur et ne le portez pas en vous servant du cordon d'alimentation pour ce faire. Ne vous servez pas du cordon d'alimentation comme s'il s'agissait d'une poignée. Ne refermez pas une porte sur le cordon d'alimentation, et ne faites pas passer le cordon sur des rebords ou des coins tranchants.
- Ne faites pas rouler l'aspirateur de liquides et de poussières sur le cordon d'alimentation.
- Ne manipulez pas la fiche ou l'aspirateur de liquides et de poussières lorsque vos mains sont mouillées.
- Ne pas aspirer de matériaux toxiques afin de réduire les risques pour la santé qui sont causés par les vapeurs ou la poussière.
- Ne pas utiliser ou ranger près de matériaux dangereux.
- N'utilisez pas cet aspirateur de liquides et de poussières lorsque le filtre est déchiré, ou en l'absence d'un filtre correctement installé, à moins qu'il ne s'agisse de l'aspiration de liquides tel que cela est décrit dans la section de ce mode d'emploi relative au fonctionnement de l'appareil.
- Ne pas permettre à des enfants de jouer avec cet aspirateur. Il faut faire très attention lorsqu'il est utilisé par un enfant ou à proximité d'un enfant.

- Pour réduire le risque de blessure pouvant résulter d'une mise en marche accidentelle, débrancher le cordon d'alimentation avant de changer ou de nettoyer le filtre.
- Ne pas s'éloigner de l'aspirateur lorsqu'il est branché. Le débrancher lorsqu'il n'est pas utilisé et avant toute opération d'entretien. Arrêter l'aspirateur avant de le débrancher.
- Ne pas obstruer les orifices de ventilation par de quelconques objets. Ne pas aspirer si des orifices de ventilation sont obstrués; s'assurer qu'il n'y a pas de poussière, de peluche, de cheveux ou quoi que ce soit qui risque de réduire le débit de circulation de l'air.
- Garder les cheveux, les vêtements lâches, les doigts et toutes les parties du corps à distance des orifices et des pièces mobiles.
- Pour réduire le risque de chutes, faire extrêmement attention lors du nettoyage dans des escaliers.

Quand vous utilisez cet appareil comme une soufflante :

- Appliquez la décharge d'air uniquement en direction de votre aire de travail.
- Ne projetez pas l'air dans la direction des personnes présentes.
- Lorsque vous utilisez la soufflante, gardez les enfants à distance.
- N'utilisez la soufflante que pour les travaux au cours desquels vous devez disperser de la poussière et des débris.
- N'utilisez pas l'aspirateur de liquides et de poussières comme un vaporisateur.

Cet aspirateur de liquides et de poussières est doublement isolé, ce qui élimine le besoin d'un système séparé de mise à la terre. N'utiliser que des pièces de rechange identiques. Lire les instructions d'entretien des aspirateurs de liquides et de poussières

Lorsque vous faites fonctionner un aspirateur ou une soufflerie de service, des corps étrangers peuvent être projetés dans les yeux, ce qui peut entraîner des lésions oculaires graves. Portez toujours des lunettes de sécurité conformes à la norme ANSI Z87.1 (ou, au Canada, CSA Z94.3) avant de mettre un aspirateur en marche. Les lunettes ordinaires ne sont munies que de verres résistant aux chocs – elles ne sont pas des lunettes de protection. Il est possible de se procurer des lunettes de protection dans de nombreux magasins locaux. Le port de lunettes ordinaires ou de lunettes de protection non conformes à la norme ANSI ou CSA risque de causer de graves blessures à l'utilisateur en cas de bris.



à isolation double avant d'effectuer une quelconque opération d'entretien.

Utilisez cet aspirateur de liquides et de poussières tel que cela est décrit dans ce mode d'emploi.

Observer les avertissements suivants qui figurent sur le capot du moteur de l'aspirateur de liquides et de poussières.



DOUBLEMENT ISOLÉ. MISE À LA TERRE NON NÉCESSAIRE.

N'UTILISER QUE DES PIÈCES DE RECHANGE IDENTIQUES LORS DE L'ENTRETIEN.

AVERTISSEMENT : Ne pas exposer à la pluie pour réduire le risque de choc électrique – conserver à l'intérieur.

AVERTISSEMENT : Pour assurer sa propre sécurité, l'utilisateur doit lire le mode d'emploi et en comprendre le contenu. Ne pas aspirer les cendres chaudes, du charbon ou des matériaux toxiques, inflammables ou présentant de quelconques autres dangers. Ne pas utiliser à proximité de vapeurs ou de liquides explosifs.

MISE EN GARDE :

- N'aspirez jamais des poussières de plaques de plâtre, de la suie ou des cendres de cheminée froides lorsqu'un filtre pour aspirateur de liquides et de poussières standard est en place. Il s'agit d'une poussière très fine qui ne sera pas capturée par le filtre et qui risque d'endommager votre aspirateur. Veuillez vous reporter à la section intitulée « Fonctionnement » pour voir quel filtre doit être utilisé.

Pour réduire le risque de dommage auditif, porter des protecteurs antibruit lorsque l'aspirateur est utilisé pendant très longtemps ou lorsqu'il est employé dans un endroit très bruyant.

Porter un masque de protection contre la poussière si l'aspirateur est utilisé dans un environnement poussiéreux.

N'utiliser que des rallonges électriques prévues pour un emploi à l'extérieur. Des rallonges en mauvais état ou dont le calibre des fils est insuffisant peuvent poser des risques d'incendie et de choc électrique. Vérifier l'état général de toute rallonge utilisée. L'emploi d'une rallonge causera une diminution de la puissance. Afin de limiter cette diminution au minimum, se référer au tableau suivant pour choisir une rallonge avec le calibre de fil minimum suivant :

Longueur de la rallonge	Diamètre du fil (A.W.G.)
0-50 pi	14
50-100 pi	12

Introduction

Cet aspirateur a été conçu pour une utilisation ménagère uniquement. Il peut être utilisé pour l'aspiration de matières légères humides ou sèches, et il peut également faire fonction de soufflante. Sa conception légère lui permet d'être utilisé pour la plupart des travaux ménagers d'aspiration. Familiarisez-vous avec les fonctions suivantes de ce produit, et lisez le mode d'emploi du début à la fin pour des détails spécifiques quant à l'utilisation de votre nouvel aspirateur de liquides et poussières.

REMARQUE IMPORTANTE Prière de lire attentivement

Les chocs causés par l'électricité statique sont fréquents – Dans les endroits secs ou lorsque l'humidité relative de l'air est très basse. Pour réduire la fréquence des chocs statiques dans un environnement résidentiel, il est recommandé d'ajouter de l'humidité dans l'air en utilisant un humidificateur puissant.

Déballage et contrôle du contenu du carton

Vider complètement la boîte en carton. Inspecter chaque élément en le comparant à la liste incluse dans la boîte en carton. Téléphoner au 1-888-240-0148 ou envoyer un message électronique à www.dirthawg.com si de quelconques éléments sont absents ou endommagés.

Liste du contenu de la boîte en carton

Légende	Description	Qté
A	Ensemble d'aspirateur de liquides et de poussières de 16 gallons	1
B	Tuyau verrouillable	1
C	Suceur à usages multiples	1
D	Suceur de soufflante	1
E	Suceur humide	1
F	Brosse à plancher	1
G	Raccord mâle/mâle	1
H	Baguettes de rallonge	2
J	Suceur plat	1
K	Prise de tuyau	1
L	Chariot	1
M	Roulette	2
N	Roues tous terrains	2
O	Mode d'emploi	1

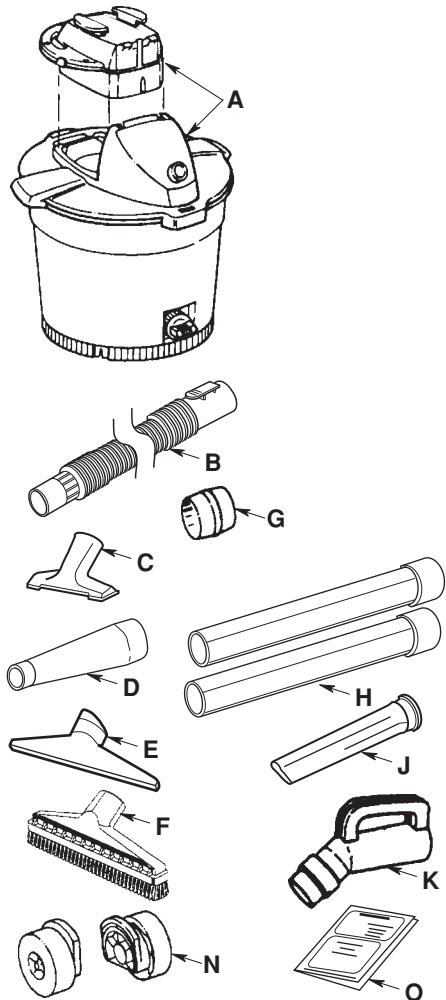

Assemblage de la cage/floateur

AVERTISSEMENT : Pour sa propre sécurité, l'utilisateur ne doit jamais brancher la fiche dans une prise de courant avant d'avoir terminé toutes les étapes de la procédure de montage, et avant d'avoir lu les instructions relatives à la sécurité et au fonctionnement et de les avoir bien comprises. L'aspirateur ne doit pas être mis en marche si des pièces sont absentes ou endommagées.

1. Retirez la soufflante détachable de l'ensemble de tête de puissance en libérant la languette de verrouillage de la tête de puissance sous la poignée de transport de la soufflante détachable. Mettez la soufflante détachable de côté.
2. Libérez la languette de verrouillage du tambour maintenant le couvercle sur le tambour. Soulevez le couvercle du tambour. Placez l'ensemble de couvercle de l'aspirateur à l'envers sur une surface lisse et propre.

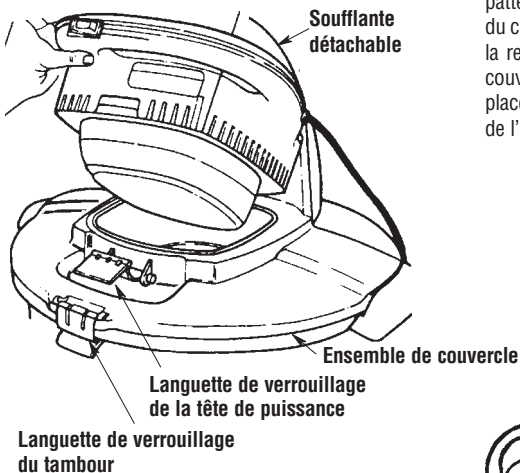

AVERTISSEMENT : Pour réduire le risque de blessures corporelles ou d'endommagement de l'aspirateur, veiller à garder les mains, les doigts et tous les autres objets en dehors de l'ouverture centrale lors de l'assemblage du floateur.

3. Localisez le floateur. Recouvrir l'ouverture située au centre du couvercle à l'aide du floateur, la surface affichant les mots « This Side Towards Lid » – Ce côté vers le couvercle » étant placée en contact avec l'orifice.
4. Aligner les pattes de la cage du filtre avec les rainures dans l'anneau central du couvercle. Pour une mise en place solide, pousser la cage du filtre jusqu'à ce que les pattes s'insèrent dans les rainures avec un bruit sec.

Remarque : Si la cage du filtre doit être retirée parce que le floateur est mal installé, utilisez un tournevis à lame plate et insérez la lame à proximité de l'une des pattes situées entre la cage du filtre et l'anneau central du couvercle. Faites lever avec la lame sur la patte pour la retirer de la fente. Inclinez la cage et séparez-la du couvercle en la soulevant. Pour remettre la cage en place, suivez les instructions relatives à l'assemblage de l'élément floateur/cage.

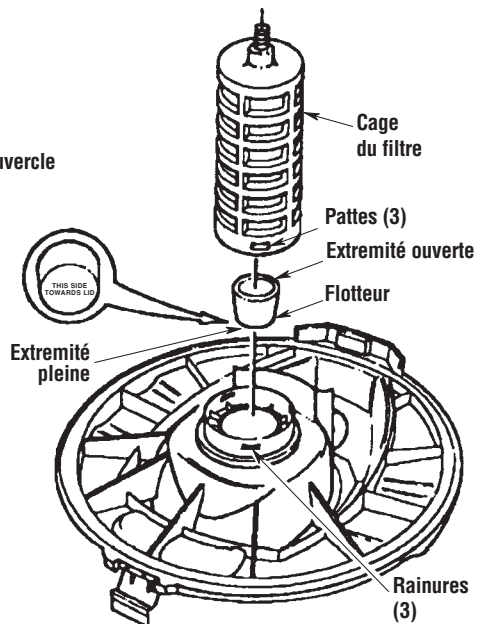

Assemblage du filtre

1. Faites glisser soigneusement le filtre par dessus la cage du filtre, en prenant soin de commencer ce mouvement au-dessus de la bague centrale recouvrant les trois fentes et de s'arrêter lorsque le filtre butte contre le couvercle.
2. Placez le trou de la plaque du filtre en dessus du goujon fileté de la cage du filtre.
3. Appuyez doucement sur la plaque du filtre pour asseoir l'anneau en caoutchouc du filtre à l'intérieur de la rainure circulaire de la plaque du filtre.
4. Placez l'écrou du filtre sur le goujon fileté et serrez. Serrez uniquement à la main.

REMARQUE : Le levier de l'écrou du filtre doit être orienté dans la direction opposée à celle de la plaque, de la façon illustrée.

IMPORTANT : Ne serrez pas excessivement car cela risquerait de déformer ou de casser la plaque du filtre ou la cage du filtre.

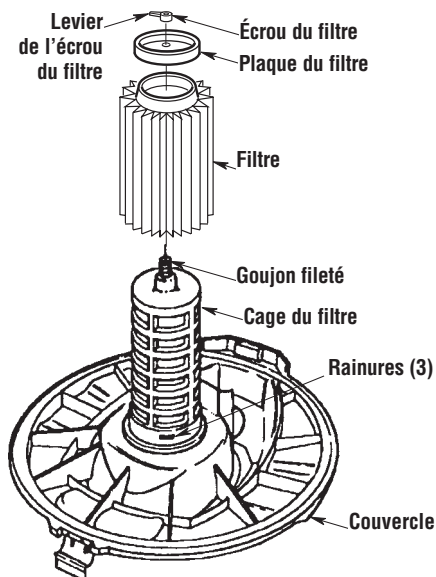

Assemblage du chariot pour accessoires

Localisez les deux ensembles de roues de 5-1/4 po et les deux roulettes dans la boîte en carton. Les roulettes ont été conçues pour être placées sur la partie avant de votre nouveau chariot pour accessoires et les roues les plus grandes se placent sur la partie arrière du chariot.

Comment installer les ensembles de roues/roulettes

1. Placez le chariot pour accessoires à l'envers sur une surface plate, tel que cela est illustré.
2. Insérez les roulettes dans le dessous du chariot pour accessoires, de la façon illustrée (2 emplacements).
3. Poussez sur la roulette jusqu'à ce que la bride sur la tige de la roulette soit insérée à fond dans l'emboîtement. Vous pourrez entendre la bride s'encliqueter dans l'emboîtement. La roulette pivotera facilement lorsqu'elle sera positionnée correctement.
4. Positionnez la portion en queue d'aronde de l'un des ensembles de roues dans le chariot pour accessoires, tel que cela est illustré. À l'aide d'un maillet souple, tapotez sur le support de roue jusqu'à ce qu'il pénètre dans le chariot pour accessoires. Suivez la même procédure pour le second ensemble de roue.

5. Placez le chariot pour accessoires dans la position verticale.

Ceci complète l'assemblage du chariot pour accessoires de votre aspirateur de liquides et de poussières de 16 gallons. Le chariot est maintenant prêt à recevoir le tambour de 16 gallons de votre aspirateur de liquides et de poussières Dirt Hawg.

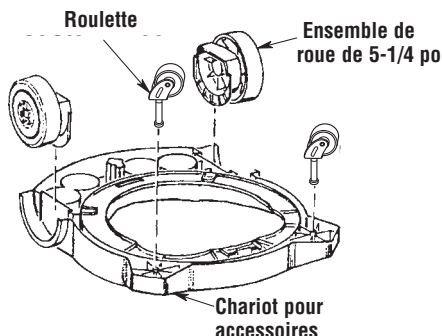

Assemblage du chariot pour accessoires (suite)

Comment installer le tambour de votre aspirateur sur le chariot

1. Placez le chariot (maintenant entièrement assemblé) dans la position verticale (c. à d., les quatre roues étant positionnées sur le sol).
2. Localisez l'orifice de vidange sur le tambour de votre aspirateur de liquides et de poussières. Quand le tambour est positionné dans le chariot de l'aspirateur, l'orifice de vidange doit être centré entre les deux roulettes de devant. Il y a deux supports de montage dans le chariot qui doivent être insérés dans les trous de montage du tambour (veuillez vous reporter à l'illustration). Une fois que le tambour aura été correctement orienté, vous pourrez appuyer dessus et une petite languette située dans le chariot s'encliquettera en place dans le tambour, au-dessous de l'orifice de vidange. Un bruit sec distinct se fera entendre, ce qui indiquera que vous avez terminé l'assemblage de votre chariot.

REMARQUE : Étant donné que votre chariot d'aspirateur de liquides et de poussières a été conçu pour être fixé de façon permanente au tambour, il n'est pas nécessaire de retirer l'aspirateur du chariot pour accessoires quand vous videz les saletés du tambour.

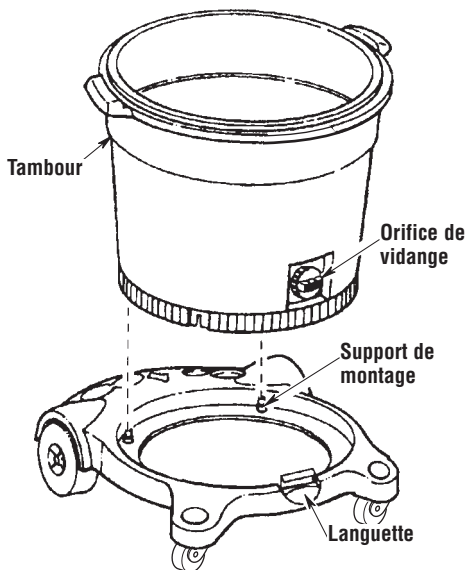

Rangement de vos accessoires

1. Votre aspirateur de liquides et de poussières Dirt Hawg a été conçu pour une stabilité et mobilité améliorées et pour une meilleure capacité de rangement des accessoires avec le chariot pour accessoires. Il y a cinq poches de rangement qui sont situées à l'arrière du chariot. Vous pouvez

facilement ranger les suceurs accessoires et les manches de rallonge sur la partie arrière du chariot et utiliser la partie avant pour ranger le tuyau et/ou le raccord mâle/mâle. La poche de rangement centrale sur la partie arrière est conçue spécifiquement pour le suceur humide.

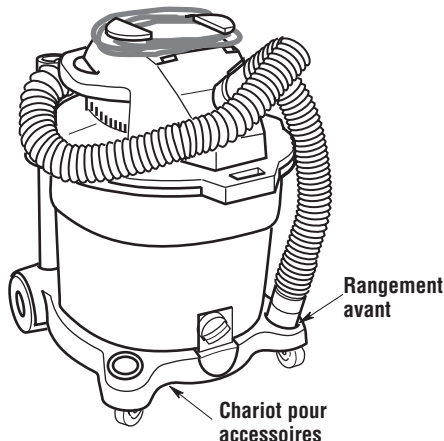
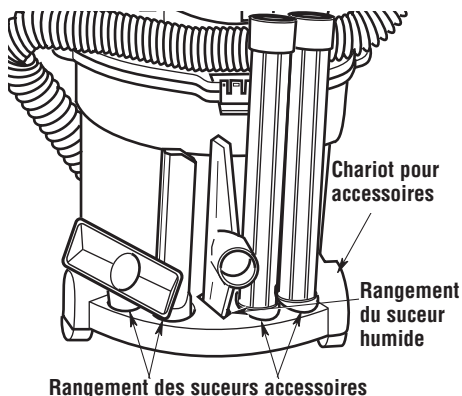

Assemblage de l'aspirateur de liquides et de poussières

1. Localisez l'ensemble de couvercle/flotteur/cage et l'ensemble de tambour/chariot (ils ont été assemblés auparavant).
2. Positionnez l'ensemble de couvercle avec l'orifice d'entrée de l'appareil aligné avec le bouchon de vidange sur le tambour à poussière.
3. Pour assembler l'ensemble de couvercle sur le tambour/chariot, positionnez la charnière de retenue du couvercle de façon à serrer la lèvre du tambour à poussière. Pour assurer un assemblage correct du couvercle sur l'ensemble de tambour/chariot, inclinez l'ensemble de couvercle à un angle de 45°, la languette de verrouillage du tambour étant alors en position soulevée.
4. Faites pivoter l'ensemble de couvercle vers le bas jusqu'à ce qu'il repose sur l'ensemble de tambour/chariot.
5. Faites tourner la languette de verrouillage du tambour vers le bas jusqu'à ce que vous entendiez la languette s'encliquer sur la lèvre du tambour.
6. Pour vérifier que l'ensemble de couvercle est correctement monté sur le tambour/chariot, essayez de soulever la section du couvercle qui est au-dessus de la charnière de retenue du couvercle. Si l'ensemble de couvercle et l'ensemble de tambour/chariot ne se séparent pas quand la languette de verrouillage du tambour est fermée, cela indique que l'assemblage est correct. Si les deux ensembles se séparent, ouvrez la languette de verrouillage du tambour et essayez de l'assembler encore une fois en veillant à ce que la charnière de retenue du couvercle soit située sous la lèvre du tambour à poussières.

REMARQUE : Pour la meilleure esthétique de l'appareil, il est recommandé que l'orifice d'entrée de l'aspirateur soit situé au-dessus du bouchon de vidange.

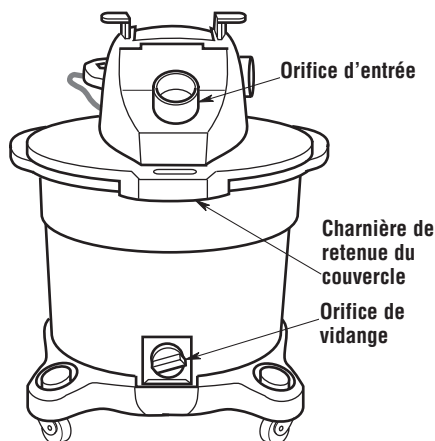
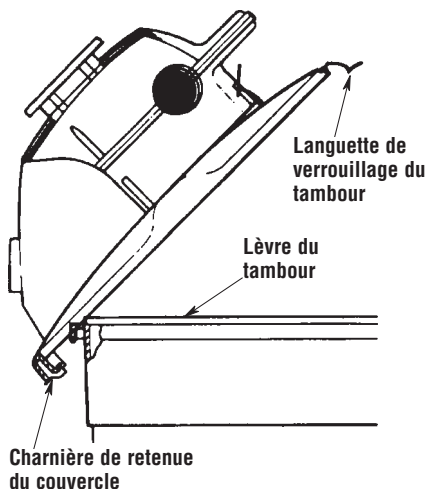

Positionnement de la soufflante détachable (Ensemble de tête de puissance)

1. Localisez la soufflante détachable de votre aspirateur Dirt Hawg. La partie supérieure de la soufflante détachable est munie de deux charnières. Pour connecter la soufflante détachable à l'ensemble de couvercle, les deux charnières doivent reposer dans les deux encastresments à charnières dans l'ensemble de couvercle au-dessus de l'orifice d'entrée de l'aspirateur.
2. Inclinez la soufflante détachable à un angle de 45° et faites reposer les charnières dans les encastresments à charnières dans l'ensemble de couvercle.
3. Faites pivoter la soufflante détachable vers le bas jusqu'à la fin de sa course descendante.

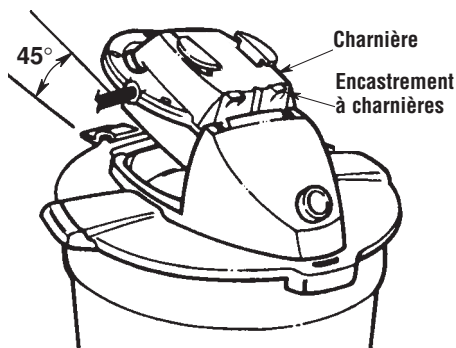

4. Placez votre pouce sur la partie supérieure de la poignée de la soufflante détachable.
5. Appliquez une pression descendante sur la poignée de la soufflante avec votre pouce. Soulevez la languette de verrouillage de l'ensemble de puissance avec vos autres doigts.

6. Appliquez de la force sur le centre de la languette de verrouillage de l'ensemble de puissance jusqu'à ce qu'il se mette en place avec un bruit sec. Ceci accrochera votre soufflante détachable sur l'ensemble de couvercle.

Votre nouvel aspirateur de liquides et de poussières est maintenant prêt à l'emploi.

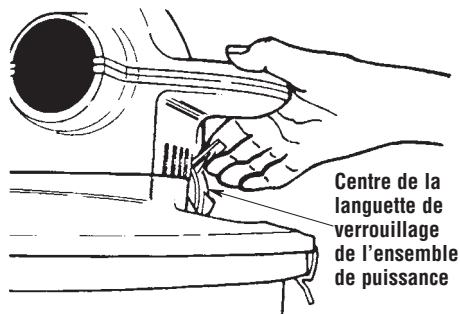

Une fois votre aspirateur de liquides et de poussières sera complètement assemblé et prêt à l'emploi, insérez le bouton-poussoir de verrouillage du tuyau dans l'orifice d'entrée de l'aspirateur. Le tuyau devrait se mettre en place avec un bruit sec. Pour retirer le tuyau de l'aspirateur, appuyez sur le bouton de libération sur l'ensemble de tuyau et sortez le tuyau de l'orifice d'entrée de l'aspirateur en tirant dessus, tel que cela est illustré.

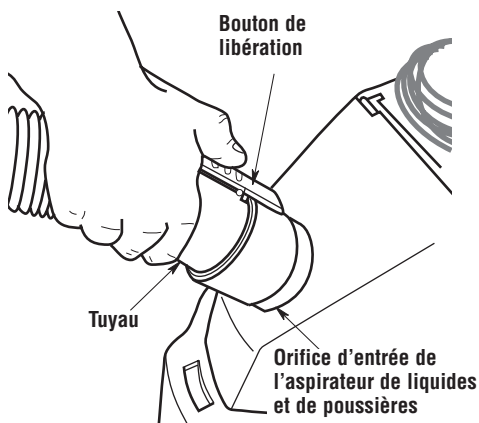

Fonctionnement

AVERTISSEMENT

Pour réduire le risque d'incendie ou d'explosion, il ne faut pas utiliser cet aspirateur dans des endroits où il y a présence de gaz ou de vapeurs inflammables, ou de la poussière explosive en suspension. Citons, parmi les gaz ou vapeurs inflammables, et sans que cette liste ne soit limitative : l'allume-barbecue liquide, les produits de nettoyage du type solvant, la peinture à l'huile, l'essence, l'alcool et les atomiseurs. Citons, parmi les poussières explosives (à nouveau, de manière non limitative) : les poudres de charbon, de magnésium, céréalières et d'armes à feu. Il ne faut pas aspirer de poussières explosives, de liquides inflammables ou combustibles, ou de cendres chaudes. Ne pas utiliser cet aspirateur comme pulvérisateur de liquide inflammable ou combustible. Ne pas aspirer de matériaux toxiques pour réduire le risque de dangers pour la santé qui sont associés aux vapeurs ou aux poussières.

MISE EN GARDE : Pour réduire le risque de dommage auditif, porter des protecteurs antibruit lorsque l'aspirateur est utilisé pendant très longtemps ou lorsqu'il est employé dans un endroit très bruyant.

Pendant le fonctionnement de tout aspirateur de service, des corps étrangers risquent d'être soufflés dans les yeux et causer de graves lésions. Portez toujours des lunettes de sécurité conformes à la norme ANSI Z87.1 (ou, au Canada, CSA Z94.3) avant de mettre cet aspirateur en marche.

Pour réduire le risque de choc électrique, cet appareil est muni d'une fiche polarisée (une lame est plus large que l'autre). La fiche n'entrera dans une prise polarisée que d'une seule manière. Inverser la fiche si elle n'entre pas complètement dans la prise. Si elle n'entre toujours pas, prendre contact avec un électricien qualifié pour installer une prise de courant appropriée. Ne pas altérer la fiche de quelque manière que ce soit.

Après avoir branché le cordon d'alimentation dans la prise de courant, mettez l'appareil sous tension en appuyant sur l'interrupteur pour le faire passer de la position « 0 » à la position « I ». Les deux symboles internationaux qui figurent sur l'interrupteur indiquent, respectivement, la position de marche et la position d'arrêt de votre aspirateur.

 = ARRÊT | = MARCHÉ

Aspiration de matériaux secs

1. Le filtre doit toujours être dans la position correcte afin de réduire le risque de fuites et d'endommagement de l'aspirateur.
2. Si vous souhaitez utiliser votre aspirateur pour aspirer de la poussière très fine, il sera nécessaire que vous remplaciez le filtre d'origine par un filtre à deux étages. De plus, il se peut que vous deviez vider le tambour et nettoyer le filtre à des intervalles plus fréquents de façon à maintenir la performance optimale de l'aspirateur.

REMARQUE : le filtre doit être sec de façon à pouvoir aspirer des matériaux secs. Si l'aspirateur est employé pour ramasser de la poussière alors que le filtre est

humide, le filtre se bouchera très vite et il sera ensuite très difficile à nettoyer.

3. Si le filtre est humide mais s'il est nécessaire d'utiliser l'aspirateur pour ramasser des matériaux secs, il est possible de sécher rapidement le filtre en laissant l'aspirateur en marche sans tuyau attaché pendant une dizaine de minutes. L'air frais aspiré à l'intérieur de l'aspirateur aidera à sécher le filtre.

REMARQUE : le filtre à deux étages vendu en option sera plus efficace pour arrêter les particules très fines que le filtre d'origine (pièce de rechange N° DHF5000). Vous pouvez vous procurer des filtres de rechange dans les magasins qui vendent les aspirateurs de liquides et de poussières Dirt Hawg au détail ou en appelant le service d'aide à la clientèle de Dirt Hawg réservé aux aspirateurs de liquides et de poussières.

Aspiration de liquides

1. Si vous avez l'intention d'aspirer de petites quantités de liquide, vous pouvez laisser le filtre en place.
2. Si vous avez l'intention d'aspirer de grandes quantités de liquide, nous vous recommandons de retirer le filtre. Si vous ne retirez pas le filtre, il deviendra saturé et un embuage risquera de se produire dans le système d'évacuation.

MISE EN GARDE : Ne retirez pas la cage de filtre ou le flotteur. Leur fonction est d'interrompre le débit d'air quand le tambour est rempli de liquides.

3. Après avoir utilisé l'aspirateur pour aspirer des liquides, vous devez laisser sécher le filtre afin de réduire le risque de mildiou et d'endommagement du filtre.
4. Quand le liquide aura atteint un niveau prédéterminé dans le tambour, le mécanisme de flottage se soulèvera automatiquement pour couper le débit d'air. Quand cela se produit, éteignez l'aspirateur, débranchez le cordon d'alimentation et videz le tambour. Vous saurez que le flotteur s'est soulevé quand la circulation d'air cessera et quand la tonalité du moteur deviendra plus aiguë du fait d'une vitesse de moteur plus élevée.

IMPORTANT : Pour réduire le risque d'endommager l'aspirateur, il ne faut pas faire fonctionner le moteur pendant que le flotteur est en position élevée.

Fonctionnement (suite)

Vidage du tambour

AVERTISSEMENT : Pour réduire le risque de blessure en raison d'une mise en marche accidentelle, débrancher le cordon électrique avant de vider le tambour.

1. Pour retirer le couvercle afin de vider le contenu du tambour à poussière, il vous suffit de soulever la languette de verrouillage serrant le couvercle sur l'ensemble de tambour/chariot et de séparer l'ensemble de couvercle du tambour en soulevant le couvercle.

REMARQUE : Ne soulevez pas l'ensemble de couvercle en soulevant la poignée de la soufflante détachable. Soulevez l'ensemble de couvercle par le couvercle. Ceci assurera que la soufflante détachable et le couvercle ne se sépareront pas pendant le retrait de l'ensemble de couvercle.

2. Posez l'ensemble de couvercle à l'envers sur une surface sèche et propre pendant le vidage du tambour ou le remplacement du filtre.
3. Vider le contenu du tambour dans un récipient à déchets approprié.

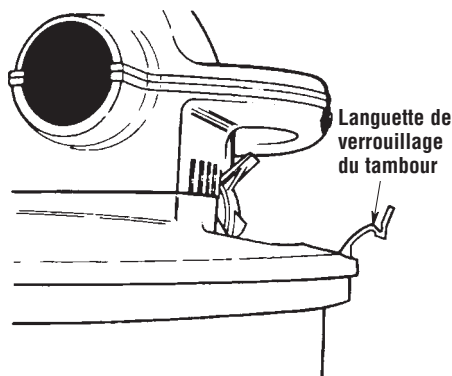

4. Si le contenu est liquide, vous pouvez vous en débarrasser facilement en le vidant à l'aide de l'orifice de vidage pratiqué dans le tambour. Il vous suffit de dévisser le bouchon de vidage et d'incliner le tambour de manière à ce que le liquide soit évacué par l'orifice de vidage.

AVERTISSEMENT : Pour réduire le risque de chute ou de blessure au dos il ne faut pas soulever un aspirateur plein de liquide ou de débris. Ramasser ou drainer suffisamment du contenu hors de l'aspirateur afin de rendre l'aspirateur assez léger pour le soulever confortablement.

Enroulement du cordon

Une fois que vous aurez terminé votre travail d'aspiration, débranchez le cordon et enroulez-le autour des oreilles d'enroulement situées sur la partie supérieure de l'aspirateur.

Déplacement de l'aspirateur

S'il s'avérait nécessaire de soulever l'aspirateur en vue de le déplacer, vous pouvez utiliser les poignées sur les côtés du tambour à poussière. N'UTILISEZ PAS la poignée située sur la soufflante détachable pour soulever tout l'aspirateur de liquides et de poussières ou l'ensemble de couvercle.

Enroulement du cordon

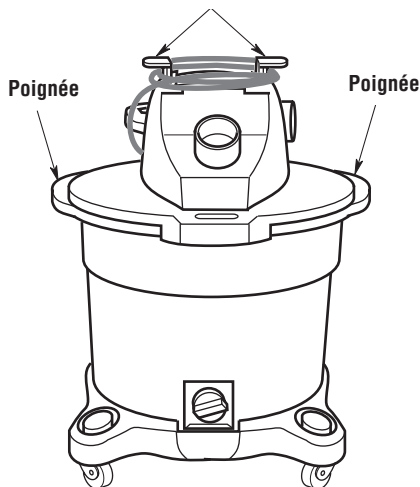

Fonctionnement (suite)

Fonction de soufflante

Votre aspirateur de liquides et de poussières est muni d'une « soufflante détachable ». Elle peut être utilisée comme une soufflante consacrée au travail de jardinage (dispersion des feuilles mortes), au nettoyage de patios et dans un atelier pour disperser la sciure ainsi que d'autres débris.

MISE EN GARDE : Pour réduire le risque d'endommagement de l'ouïe, portez des protecteurs d'oreilles quand vous utilisez l'aspirateur/la soufflante pendant de longues périodes ou quand vous l'utilisez dans un environnement bruyant.

AVERTISSEMENT : Pour réduire le risque de blesser les personnes présentes quand vous utilisez la soufflante, demandez-leur de se tenir en dehors de la trajectoire des débris dispersés.

1. Familiarisez-vous avec la fonction de soufflante détachable de votre aspirateur de liquides et de poussières.
2. Retirez la soufflante détachable de votre aspirateur en appuyant sur la languette de verrouillage située sous la poignée de la soufflante détachable. Cette languette serre la soufflante détachable contre l'ensemble de couvercle.
3. Détachez la soufflante en la soulevant par la poignée et en retirant l'appareil de sa position emboîtée dans les charnières.

Assemblage de la soufflante détachable pour un travail de « soufflage »

Elle peut être assemblée de deux façons différentes.

1. Insérez la petite extrémité de l'un des baguettes de rallonge dans l'orifice de soufflerie de la soufflante détachable. Insérez le raccord mâle/mâle dans la baguette de rallonge et installez le suceur de soufflante dans le raccord mâle/mâle.

AVERTISSEMENT : Portez toujours des lunettes de protection conformes à la norme ANSI Z87.1 (ou, au Canada, ACNOR Z94.3) avant d'utiliser cet aspirateur comme une soufflante.

AVERTISSEMENT : Portez un masque anti-poussière si votre soufflage crée de la poussière qui pourrait être aspirée.

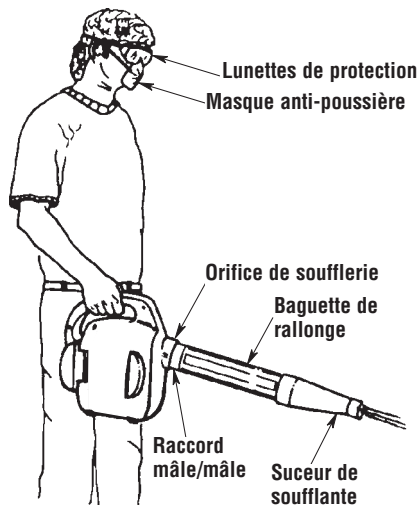

— OU —

2. Insérez le raccord mâle/mâle dans l'orifice de soufflerie de la soufflante détachable. Connectez la grosse extrémité du manche de rallonge au raccord mâle/mâle. Connectez le suceur de soufflante au manche de rallonge.
3. Mettez la soufflante en marche (« ON ») en faisant basculer l'interrupteur sur la poignée de la soufflante dans la position de marche (« ON »).

Entretien

Admission de la soufflante

AVERTISSEMENT : Pour réduire le risque de blessure en raison d'une mise en marche accidentelle, débrancher le cordon électrique avant de remplacer le filtre ou de le nettoyer.

Après avoir utilisé la soufflante détachable de votre aspirateur de liquides et de poussières, examinez le dessous de la soufflante pour détecter la présence de poussière et de débris. Déterminez si des débris sont coincés dans l'admission de la soufflante au niveau des orifices de ventilation et du coussinet en mousse.

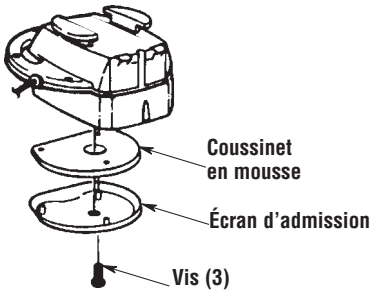

Pour nettoyer le coussinet en mousse sous l'écran d'admission de la soufflante détachable, procédez comme suit :

1. Retirez les trois vis fixant l'écran d'admission.
2. Retirez l'écran d'admission en le soulevant et mettez-le de côté.
3. Retirez le coussinet en mousse en le soulevant et nettoyez-le dans de l'eau tiède savonneuse, ou nettoyez les débris à la brosse.
4. Examinez le coussinet en mousse et déterminez s'il peut être réutilisé. Si vous devez le remplacer, vous trouverez la référence correspondant à ce coussinet dans la section de ce mode d'emploi qui est consacrée aux pièces de rechange.
5. Remettez en place le coussinet en mousse dans la soufflante.
6. Remettez en place l'écran d'admission et les trois vis.

L'appareil est maintenant prêt à l'emploi.

Nettoyage du filtre de l'aspirateur

Il faut nettoyer souvent le filtre pour ne pas affecter la performance optimale de l'aspirateur.

Sécher toujours le filtre avant de le ranger ou de ramasser des débris secs.

IMPORTANT : Inspecter le filtre après le nettoyage pour s'assurer qu'il n'est pas déchiré ou troué. Ne pas utiliser un filtre déchiré ou troué. Même un petit trou peut permettre à beaucoup de poussière de sortir de l'aspirateur. Remplacer le filtre immédiatement dans ce cas.

Retrait

Pour retirer le filtre afin de le nettoyer ou de le remplacer, dévisser l'écrou du filtre de la cage du filtre, retirer la plaque du filtre et soulever le filtre.

IMPORTANT : Pour éviter d'endommager la roue et le moteur de la soufflante, remettez toujours le filtre en place avant d'utiliser l'aspirateur pour le ramassage de matériaux secs.

MISE EN GARDE : Ne retirez pas la cage de filtre ou le flotteur. Ils ont été placés dans cette position pour interrompre la circulation d'air quand le tambour est rempli de liquide.

Nettoyage d'un filtre sec

1. Vous pouvez effectuer un nettoyage rapide de certains débris secs sans avoir à retirer le filtre de l'aspirateur. Frappez simplement le dessus du couvercle avec le plat de votre main quand l'aspirateur est éteint.
2. Pour obtenir les meilleurs résultats lors du nettoyage après l'accumulation de poussière, nettoyer le filtre dans un endroit non clos. Le nettoyage DOIT être effectué à l'extérieur – pas dans des locaux d'habitation.
3. Après avoir retiré le filtre de l'aspirateur, retirez les débris secs en tapotant doucement le filtre contre la paroi intérieure de votre tambour à poussière. Les débris se détacheront et tomberont.
4. Pour effectuer un nettoyage complet du filtre sec lorsqu'il est couvert de particules très fines (pas de débris), faire couler de l'eau à travers le filtre comme indiqué sous la rubrique « Nettoyage d'un filtre humide ».

Nettoyage d'un filtre humide

Une fois le filtre retiré, faites couler de l'eau au travers du filtre à l'aide d'un tuyau d'arrosage ou d'un robinet. Veillez à ce que la pression de l'eau sortant du tuyau d'arrosage ne soit pas si forte qu'elle pourrait endommager le filtre. Souvenez-vous : pour sécher rapidement un filtre, il faut le réinstaller sur l'aspirateur et laisser l'appareil fonctionner pendant approximativement 10 minutes. L'air propre séchera le filtre lorsqu'il sera projeté à travers celui-ci.

Installation

Veillez vous reporter à la section de ce mode d'emploi intitulée « Assemblage du filtre ».

Laisser sécher le filtre avant de le réinstaller et de ranger l'aspirateur.

Entretien (suite)

Suceur humide

Pour aspirer des liquides répandus sur une surface lisse, utiliser le suceur accessoire humide de 2,5 po qui accompagne l'aspirateur de liquides et de poussières. Pour l'utiliser, attacher simplement le suceur à l'extrémité d'une baguette de rallonge.

Raccorder la deuxième baguette de rallonge à la première et connecter le tuyau de 2,5 po x 7 pi à la baguette de rallonge.

Pour aspirer les liquides, faire glisser le suceur sur toute la surface à nettoyer. La raclette séchera la surface au fur et à mesure du passage de l'aspirateur.

Vous pouvez vous procurer un caoutchouc de rechange pour le suceur à raclette en vous mettant en contact avec le service d'aide à la clientèle de Dirt Hawg réservé aux aspirateurs de liquides et de poussières. (Pièce de rechange N° 822256). Si le caoutchouc s'use d'un côté, il peut être retourné de l'autre côté ou remplacé. Pour retourner ou remplacer la raclette :

1. Poser le suceur humide sur une surface plate avec l'orifice d'admission rond orienté vers le haut et les deux verrous près des mains comme illustré.

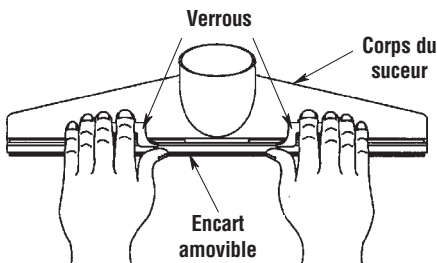

2. En utilisant les deux mains, placer chaque pouce sur l'encart amovible (au-dessous des verrous) et deux doigts de chaque main sur chaque verrou, puis soulever et dégager les deux verrous des pattes de fixation situées sur le corps du suceur.
3. Tirer doucement sur les verrous pour retirer l'encart.

Suivre la procédure suivante pour réinstaller correctement l'encart amovible :

1. Placer l'encart amovible sur une surface plate avec les broches orientées vers le haut et les verrous du côté des mains comme illustré. Placer la raclette en caoutchouc sur l'encart en engageant les broches dans les orifices correspondants dans la raclette (s'assurer que le nouveau bord d'attaque est situé du côté le plus éloigné de l'utilisateur du suceur).



2. En utilisant les deux mains, abaisser le corps du suceur sur l'encart et la raclette, l'orifice rond du suceur étant du côté le plus proche de l'utilisateur. Les doigts étant placés du côté opposé pendant que les pouces maintiennent les verrous de l'encart amovible, faire basculer le suceur de façon à ce que les verrous soient sur le dessus et que l'orifice d'admission rond soit positionné vers l'utilisateur. S'assurer que la raclette tient correctement sur les broches de l'encart.

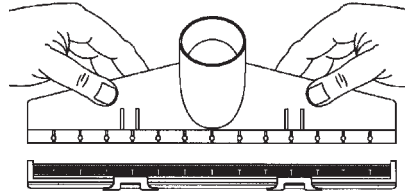

3. Appuyer avec chaque pouce au-dessous des pattes de fixation jusqu'à ce que l'utilisateur puisse observer et entendre que l'encart amovible a bien été encliqueté en place dans le corps du suceur. Faire passer les verrous par dessus les pattes de fixation pour les remettre dans leur position d'origine.

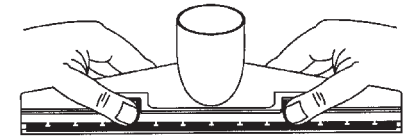

4. Inspecter les broches de l'encart pour s'assurer qu'elles tiennent dans les orifices de la raclette et dans les fentes correspondantes du corps du suceur.

REMARQUE : Si les broches ne sont pas dans la position correcte, tenir l'ensemble du suceur avec les deux mains et tordre légèrement chaque côté en sens contraire. Les broches de l'encart devraient alors prendre la place qui leur est affectée.

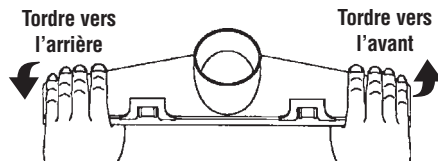

Le suceur humide est prêt à être employé pour aspirer du liquide.

Entretien (suite)

Nettoyage et désinfection de l'aspirateur de liquides et de poussières

Pour conserver l'esthétique optimale de votre aspirateur de poussières et de liquides, nettoyez la surface extérieure de l'aspirateur à l'aide d'un chiffon imbibé d'eau tiède savonneuse.

Procédure de nettoyage du tambour :

1. Vider les débris.
2. Nettoyez soigneusement le tambour à poussière à l'aide d'un savon doux et d'eau tiède.
3. Essuyer avec un chiffon sec.

Avant de ranger l'aspirateur pour une période prolongée, ou dans les cas nécessaires (par exemple après l'aspiration d'eaux usées), vous devez désinfecter le tambour.

Pour désinfecter le tambour :

1. Versez un gallon (presque 4 litres) d'eau et une cuillerée à thé de produit à blanchir à l'eau de javel dans le tambour.
2. Laissez la solution agir pendant 20 minutes, en remuant doucement de temps à autre pour vous assurer que toutes les surfaces du tambour restent humides.
3. Videz le tambour au bout de 20 minutes. Rincez à l'eau jusqu'à ce que l'odeur d'eau de javel ait disparu. Laissez sécher le tambour complètement avant de sceller le moteur sur le tambour.

Roulettes

Si les roulettes sont bruyantes, vous pouvez mettre une goutte d'huile sur l'arbre porte-galet pour atténuer le bruit.

AVERTISSEMENT : Pour assurer la SÉCURITÉ et la FIABILITÉ de ce produit, toutes les réparations et tous les réglages doivent être effectués par un centre de service à la clientèle indépendant qui utilise toujours des pièces de rechange Dirt Hawg.

Pièces de rechange

Aspirateur de liquides et de poussières de 16 gallons Dirt Hawg avec soufflante détachable Modèle N° DH16250

AVERTISSEMENT RÉPARATION DE L'ASPIRATEUR DE LIQUIDES ET DE POUSSIÈRES DOUBLEMENT ISOLÉ

Dans un aspirateur de liquides et de poussières doublement isolé, deux systèmes d'isolation sont fournis au lieu de la mise à la terre. Aucun moyen de mise à la terre n'est prévu sur un appareil électro-ménager doublement isolé, et il ne faut pas en ajouter. La réparation d'un aspirateur de liquides et de poussières doublement isolé nécessite une connaissance approfondie du système et la prise de précautions extrêmes. Une telle réparation ne doit être entreprise que par un technicien agréé. Les pièces de rechange pour un aspirateur de liquides et de poussières doublement isolé doivent être les mêmes que les pièces qu'elles remplacent. Les mots « DOUBLE INSULATED » (Doublement isolé) figurent sur l'aspirateur de liquides et de poussières doublement isolé, et le symbole  (un carré à l'intérieur d'un autre carré) peut également figurer sur les appareils.

Légende N°	Pièce N°	Description
1	DHF4000	Filtre (standard)
—	DHF5000	Filtre en option (à grande efficacité)
2	73317	Plaque de filtre
3	73316	Écrou à filtre
4	830770	Tambour
5	73185	Bouchon de vidange
6	29776	Roulette
7	509215	Roue tous terrains
8	826834	Chariot
9	509238-1	Cage/flotteur
10	509857	Couvercle (comprend les numéros de légende 11 et 12)
11	822475	Languette de verrouillage du tambour
12	822476	Languette de verrouillage de la tête de puissance
13	822442	Joint d'étanchéité du couvercle
14	820563-7	Vis à tête cylindrique bombée de type « AB » 10 x 3/4
15	509213	Écran d'admission/couvercle (comprend le numéro de légende 16)
16	822457	Coussinet en mousse
17	829718-10	Cordon avec fiche
18	823871	Interrupteur
19	826817	Écrou hexagonal à embase de 5/16-18

Légende N°	Pièce N°	Description
20	315534-1	Rondelle
21	818413	Roue de soufflerie
22	818961	Séparateur
23	822459	Joint d'étanchéité du collecteur
24	822460	Moteur/collecteur (comprend les numéros de légende 21 à 23)
25	DHT2504	Adaptateur mâle/mâle
26	830850	Couvercle de moteur
27	820563-7	Vis cannelée à tête cylindrique bombée, de type « AB » N° 10 x 3/4
28	816107-3	Vis à tête cylindrique bombée de type « B » 8 x 1/2
29	826346	Oreille d'enroulement du cordon
30	DHT2509	Suceur à usages multiples
31	DHT2506	Suceur de soufflante
32	DHT2510	Suceur humide
33	822256	Raclette
34	DHT2508	Baguettes de rallonge
35	826356-1	Ensemble de tuyau
36	DHT2502	Suceur plat
37	DHT2505	Prise de tuyau
38	DHT2514	Brosse à plancher
39	SP6541	Mode d'emploi

Pièces de rechange

Aspirateur de liquides et de poussières de 16 gallons Dirt Hawg
avec soufflante détachable
Modèle N° DH16250

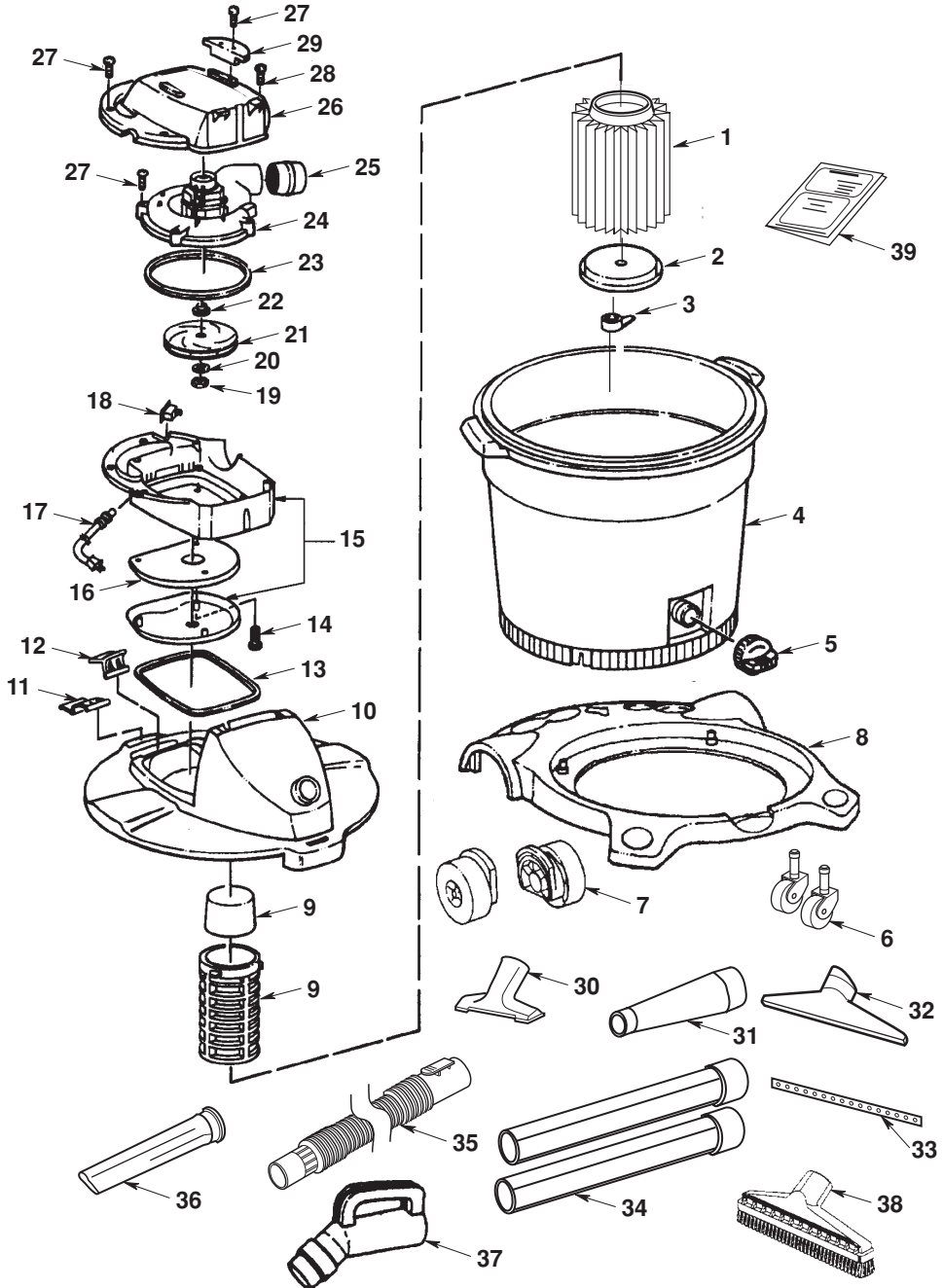

Numéro de modèle : DH16250

Garantie complète de cinq ans

Si dans les cinq ans suivant la date d'achat de cet aspirateur de liquides et de poussières il venait à subir une défaillance causée par un défaut de matériau ou de façon, Dirt Hawg le réparera ou le remplacera gratuitement. Cette garantie ne couvre pas les filtres, qui sont considérés comme des pièces pouvant être remplacées par le client.

Ce produit n'a pas été conçu pour un usage commercial.

Pour obtenir l'application de la présente garantie, mettez-vous tout simplement en contact avec Dirt Hawg.

Ne retournez pas le produit au magasin.

Cette garantie s'applique uniquement aux produits achetés aux États-Unis et au Canada.

Cette garantie vous donne des droits légaux spécifiques, et il est possible que vous ayez d'autres droits selon votre pays (ou État ou province) de résidence.

Vous trouverez les numéros de modèle et de série sur le côté gauche de la partie supérieure de l'aspirateur.

Pour obtenir des services d'entretien, réparation ou commander des pièces de rechange, fournissez toujours l'information suivante :

- **Type de produit**
- **Numéro de modèle**
- **Numéro de série**
- **Numéro de pièce**

**QUESTIONS OU COMMENTAIRES ?
TÉLÉPHONER AU 1-888-240-0148**



**Aspirateurs de liquides et de poussières Dirt Hawg
St. Louis, MO**